

Flächengerüste



roth gerüste
wenn Schönes entsteht

Technische Beschreibung

Das Flächengerüst besteht aus einer modular aufgebauten, durchgehenden Arbeitsfläche, welche mittels Aufhängungen am Bauwerk befestigt wird. Die Grundelemente sind die einstellbare Aufhängevorrichtung, der Flächengerüstträger und der Belag, welcher aus Aluminiumplatten oder aus Traversen mit Holzbrettern besteht. Befestigt wird das Flächengerüst mit Spreizdübel in Betonplatten oder mit verschraubbaren Stahlplatten an die Stahl- oder Holzkonstruktion. Der seitliche Abschluss wird durch eine Schutzwand aus Modulgerüst mit Netz-, Vlies- oder Holzverkleidung ausgeführt. Eine auf dem Belag verlegte, verschweißte und an den Aufbordungen mechanisch befestigte PVC-Folie garantiert die Staub- und Wasserdichtigkeit. Das Schmutzwasser wird im Pumpensumpf gesammelt und abgesaugt.

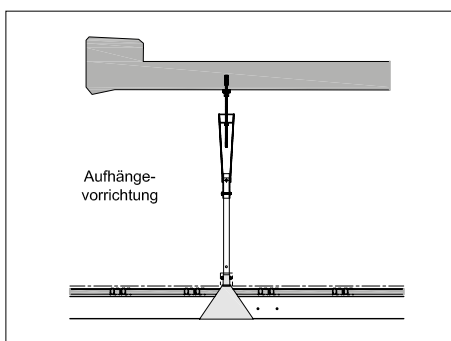
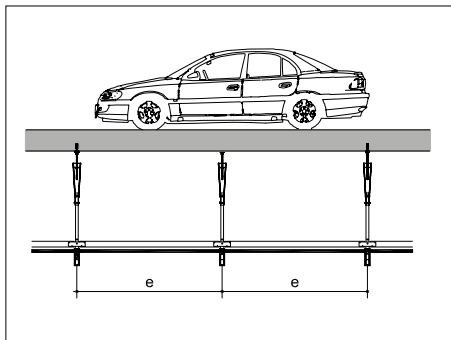
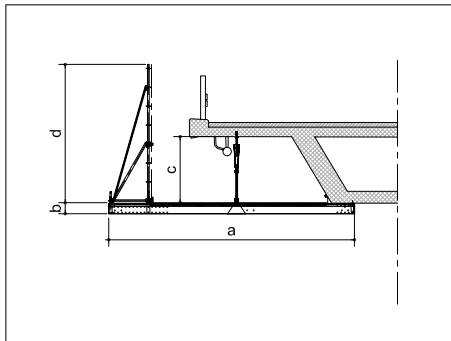
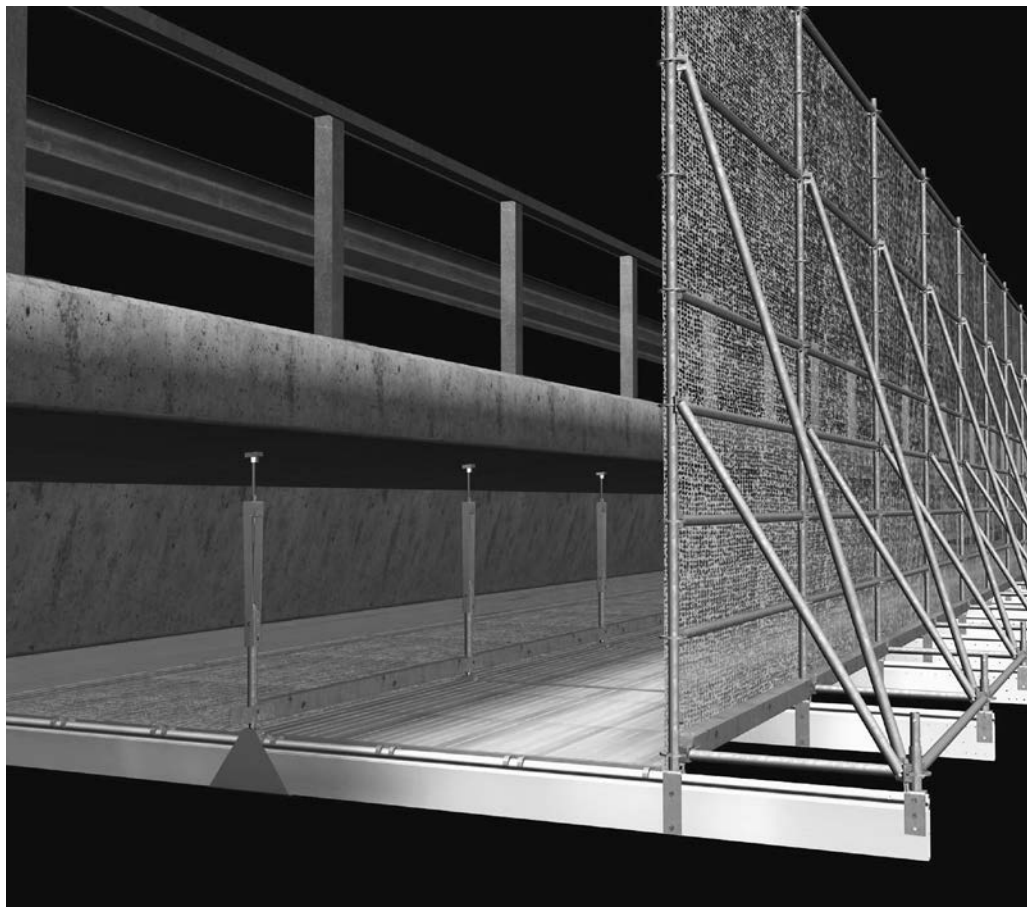

Technische Daten

Abmessungen

Gerüstbreite (a)	variabel
Konstruktive Bauhöhe (b)	0.18 m bis 0.68 m (je nach System)
Aufhängehöhe (c)	variabel von 0.50 m bis 7.00 m
Schutzwandhöhe (d)	Bis max. 4.30 m, variabel im Raster von 0.50 m
Abstand Aufhängung (e)	1.00/1.50/2.00/2.50/3.00 m

Statische Werte

Zulässige Last	58 kN/Aufhängepunkt
Max. Nutzlast	bis 5.0 kN/m ²

Material

- Spreizdübel Ø 16 mm in Bohrdurchmesser 32 mm
- Swiss Gewi-Stange Ø 16 mm mit Unterlagsscheibe 70/70 x 25 mm und Kugelmutter SW 36
- Verstellbare Aufhängung aus feuerverzinktem Stahl mit Stahlrohr Ø 48.3 mm
- Auflagerschuh aus feuerverzinktem Stahl
- Flächengerüstträger aus Aluminium oder Stahl
- Aluminiumbelag oder Holzbretter 5 cm auf Traversen 8/14 cm
- PVC-Folie, ca. 600 g/m²

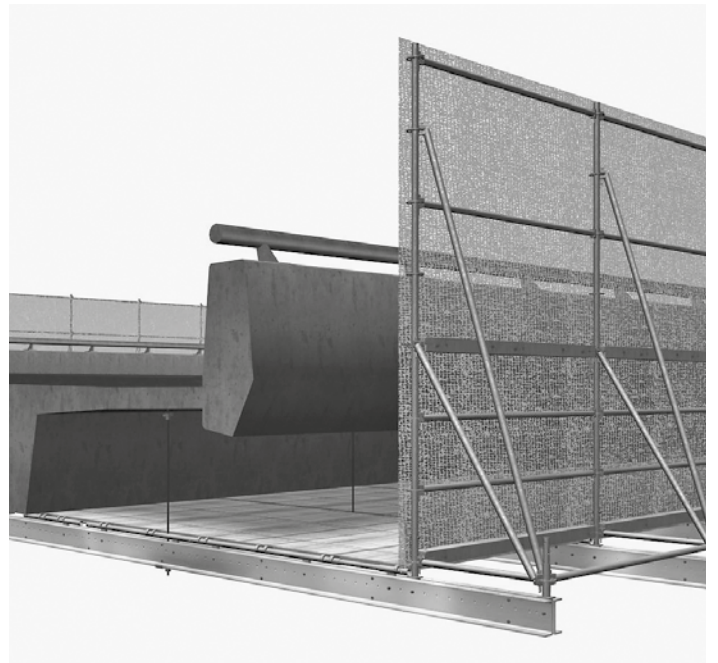
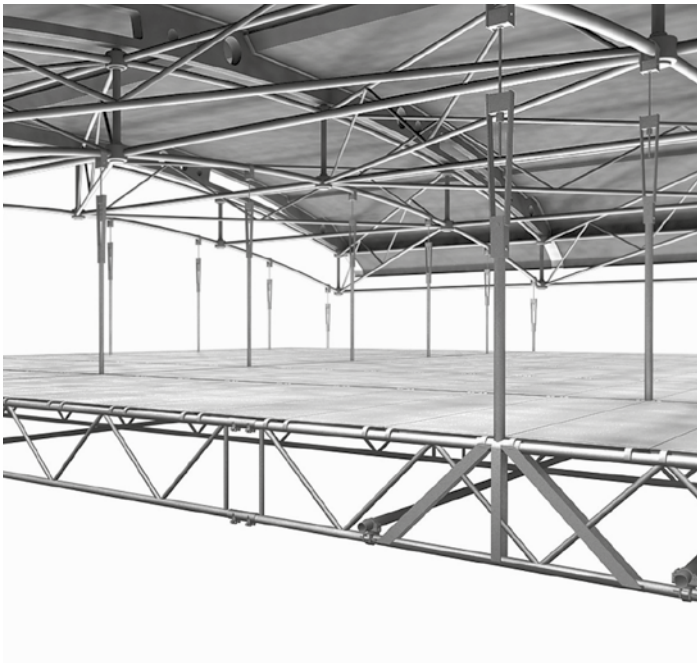

Für alle Brücken und Dächer die richtige Lösung

Das Flächengerüst schafft Zugang zu allen Decken, Untersichten und Brücken. Anpassbar und schnell montiert, bietet das Flächengerüst eine massgeschneiderte, ebene, staub- und wasserdichte Arbeitsfläche für Arbeiten aller Art.

Konstruktionsdetails | Qualität, Stabilität und Sicherheit



Flächengerüststräger werden am Betonkörper befestigt, abhubsichere Aluminiumbeläge mit Klauen garantieren eine schnelle Montage.



Variable Trägeraufhängung ermöglicht grössere Flexibilität.

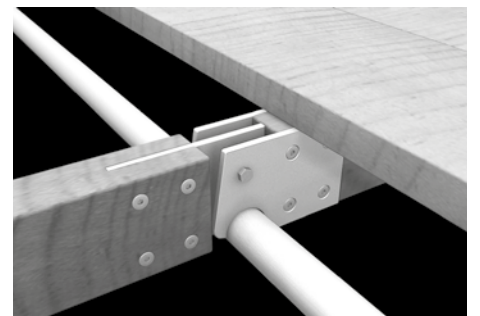

Holztraversen mit Stahlbeschlägen und Holzbelag: Besonders geeignet für Radien, Anpassarbeiten und höhere Nutzlasten.

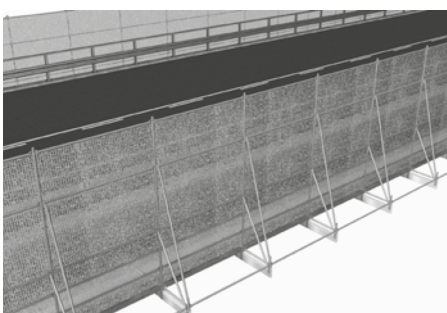

Saubere, wasserdichte Arbeitsflächen mit Aufbordung. Schutzwand aus Netz, Vlies oder Holz.

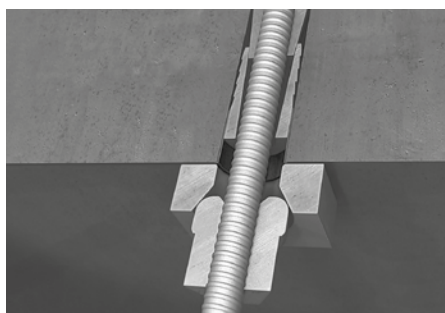

Geprüfte Verankerung in Betonplatte: Spreizdübel, Unterlagsscheibe, Kugelmutter mit Swiss Gewi-Stange.

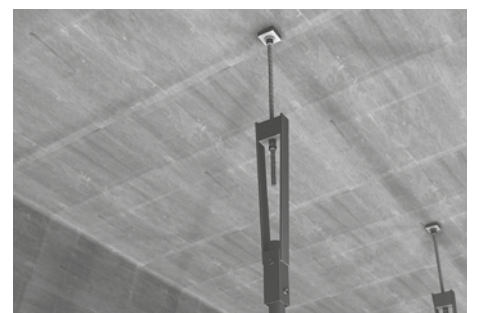

Stufenlos verstellbare Aufhängevorrichtung aus feuerverzinktem Stahl.

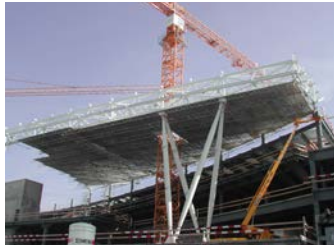

Produktvorteile

- Verankerung anpassbar (Beton, Stahl oder Holz)
- Variable Aufhängehöhe
- Staub- und wasserdicht
- Geringe Bauhöhe
- Belag aus Holz oder Aluminium
- Hohe Nutzlasten möglich
- Schnelle Montage/Ummontage
- Wenige Bauteile, Zusatzteile erhältlich

Anwendungen

- Schutz- und Arbeitsgerüste
- Flächengerüste
- Konsolkopfgerüste
- Aufgehängte Arbeitsplattform
- Korrosionsschutzgerüste
- Sanierung Brückenuntersicht
- Sanierung Dachuntersicht

«Kontaktieren Sie Ihre regionale Niederlassung. Wir sind gerne für Sie da!»

Hauptsitz

info@rothgerueste.ch
+41 32 674 43 60

Aarau Rohr

aarau@rothgerueste.ch
+41 62 889 01 60

Basel

basel@rothgerueste.ch
+41 61 826 93 93

Bern

bern@rothgerueste.ch
+41 31 926 19 55

Chur

chur@rothgerueste.ch
+41 81 300 05 90

Collombey

collombey@rothgerueste.ch
+41 24 472 88 88

Delsberg

delsberg@rothgerueste.ch
+41 32 422 71 71

Frauenfeld

frauenfeld@rothgerueste.ch
+41 52 748 04 04

Freiburg

freiburg@rothgerueste.ch
+41 26 429 00 40

Genf

genf@rothgerueste.ch
+41 22 901 06 42

La Punt

engiadina@rothgerueste.ch
+41 81 850 11 88

Lausanne

lausanne@rothgerueste.ch
+41 21 869 00 50

Luzern

luzern@rothgerueste.ch
+41 41 268 63 00

Lyss

lyss@rothgerueste.ch
+41 32 387 67 00

Neuenburg

neuenburg@rothgerueste.ch
+41 32 846 44 00

Rapperswil-Jona

rapperswil-jona@rothgerueste.ch
+41 55 212 91 01

Solothurn

solothurn@rothgerueste.ch
+41 32 674 43 20

St. Gallen

st.gallen@rothgerueste.ch
+41 71 951 21 21

Winterthur

winterthur@rothgerueste.ch
+41 52 209 07 20

Zürich

zuerich@rothgerueste.ch
+41 44 843 12 22

- 20 Standorte
- Über 600 Mitarbeitende
- Notfallnummer
0800 830 860

www.rothgerueste.ch

roth gerüste
wenn Schönes entsteht